

AUTOKLÁV CSALÁD CTK-AS63-250

CTK-AS63-100

Sekélydomború edényfenékkal

Műszaki leírás

FELÉPÍTÉS: Készülékeink állóhengeres, osztott kivitelű, a hengeres köpenyrészen és a fenéken duplikatúrával ellátott két nyomásterű nyomástartó edények (lásd Műszaki paraméterek). A fűtőköpeny lehet duplikatúra, ill. félcsöves kialakítású. A készülékfedélen benézőveggel ellátott munkanyílás, bevilágító lámpa és hőmérőkkel ellátott hullámtörő kerül beépítésre. A többi fedélcsomok technológiai, az igényeknek megfelelően használható csatlakozásra. Kívánságra a fenéken elhelyezett alsó hőmérővel ill. mintavevővel szállítjuk. A készülékek 160-250 lit. mérettartományban sekélydomború vagy kúpos edényfenékkal (ASK sorozat), ill. oldalsó munkanyílással (ASM sorozat) is rendelhetők. Az alátámasztás módja szerint készüléppatákkal, vagy lábakkal ellátott kivitelű lehet.

ALKALMAZÁSI LEHETŐSÉG: A szerkezeti anyagként felhasznált korrózióálló acélok a készülékeket általános vegyipari, gyógyszeripari, festék- és műanyagipari, kozmetikai és háztartásvegyipari felhasználásra teszik alkalmassá. Az autokláv elsődleges feladata természetesen a hidromechanikus keverés, de az ezzel összefüggő pl. oldási, diszpergálási (folyadék-folyadék, szilárd-folyadék, folyadék-gáz), bepárlási, kristályosítási, extrahálási stb. művelet elvégzésére is alkalmas.

MŰKÖDÉSI LEÍRÁS: A készülék alapkivitele a műszaki paraméterekben megadott, – keverő kialakítástól függő – fordulatszám tartományban kerül szállításra. Kívánságra a hajtóművet frekvenciaváltóval látjuk el. Alapkivitelben a készüléket háromágú impeller keverővel szállítjuk. Igény szerint turbina, és fémforgács szuszpendálására is alkalmas mélyjárású reaktor keverővel is rendelhető. Az autoklávban végezhető műveletek hőmérséklet igénye a köpenytérre köthető hűtő-fűtő közegek megfelelő megválasztásával kielégíthető. A készülék köpenytér kialakítása (különösen a félcsöves köpenytér esetén) intenzív hűtadást biztosít. Egyedi igény esetén – a köpenyre kötött különböző közegek keveredésének elkerülése érdekében – reteszelt csaptelepet is szállítunk a készülékhez.

MEGRENDELÉSI PÉLDA: CTK-AS250, duplikált, impeller keverővel, alsó hőmérővel, frekvencia váltós hajtással, patás alátámasztással.

Műszaki paraméterek

*TELJES MAGASSÁG: L2+700 mm

NYOMÁS MUNKATÉR/KÖPENYTÉR: vákuum-3bar/3bar, vákuum-3bar/6bar, vákuum-6bar/6bar

SZERKEZETI ANYAG: Munkatér: 1.4571, 1.4404, 1.4435.
Köpenytér: 1.4301, 1.4541, 1.4571

HŐMÉRSÉKLET: -15:200 C

ELEKTROMOS HAJTÁS: Keverőtípustól függően n=15-250 f/perc, Frekvenciaváltós hajtás, Ex. Kivitel

TÖMÍTÉS: PTFE tömítőajkak, tengelyűtés tehermentesített tömszelence. Vagy egyszeres szárazon futó, csúszógyűrűs tömszelence, vagy kettős axiális csúszógyűrűs tömszelence, zárófolyadékkal, vagy gázkenéssel.

CTK-AS63-100

Sekélydomború edényfenékkal

alátámasztás: láb

Névl.térfogat (lit)	63	100
Össztérfogat (lit)	95	155
D1	508	550
D2 félcsöves	553	595
D2 duplikált	550	600
D3	650	700
L1 mm	580	720
L2 mm	1805	2000
L3 mm	600	600
L4 mm	1260	1400
C1 NÁ	100	125
C2 NÁ	C11/4"	C11/4"
C3, C4, C6 NÁ	25	25
C5 NÁ	50	80
C7, C11 NÁ	50	50
C8, C9, C10 NÁ	25	25
C12 NÁ	Hőmérő M20x1,5.	
Fűtőfel félcsöves	0,5 m ²	0,6 m ²
Fűtőfel duplikált	0,7 m ²	0,85 m ²
Tömeg (kg)	220	320
Hajt. Kw	1,1	1,1

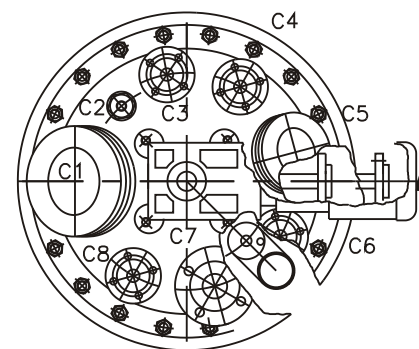
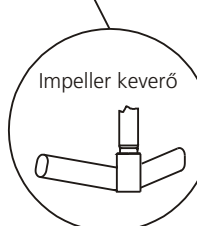
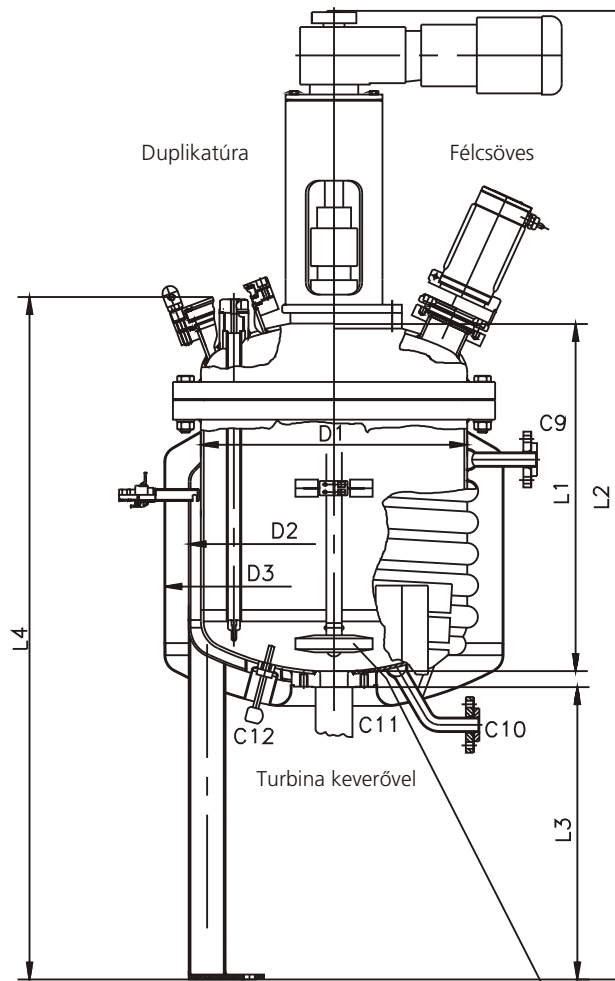

KEVERŐS KÉSZÜLÉKEK

CTK-AS160-250

Sekélydomború edényfenékkal

CTK-ASK160-250

Kúpos edényfenékkal



CTK-AS250 Autokláv sekélydomború edényfenékkal, alát.: láb

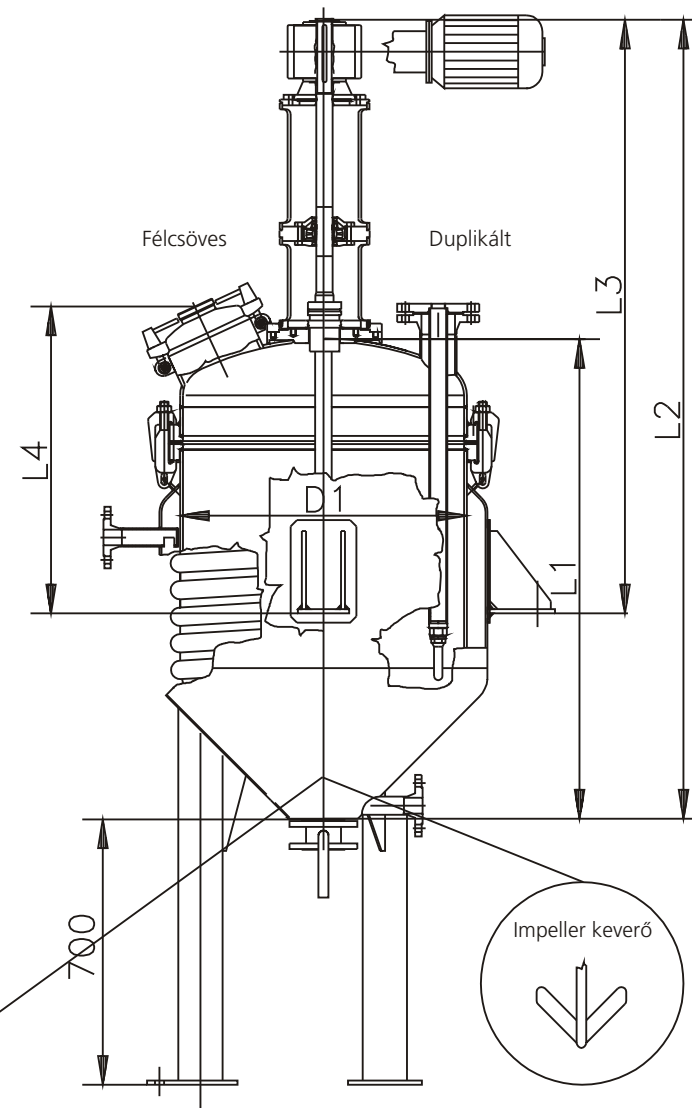
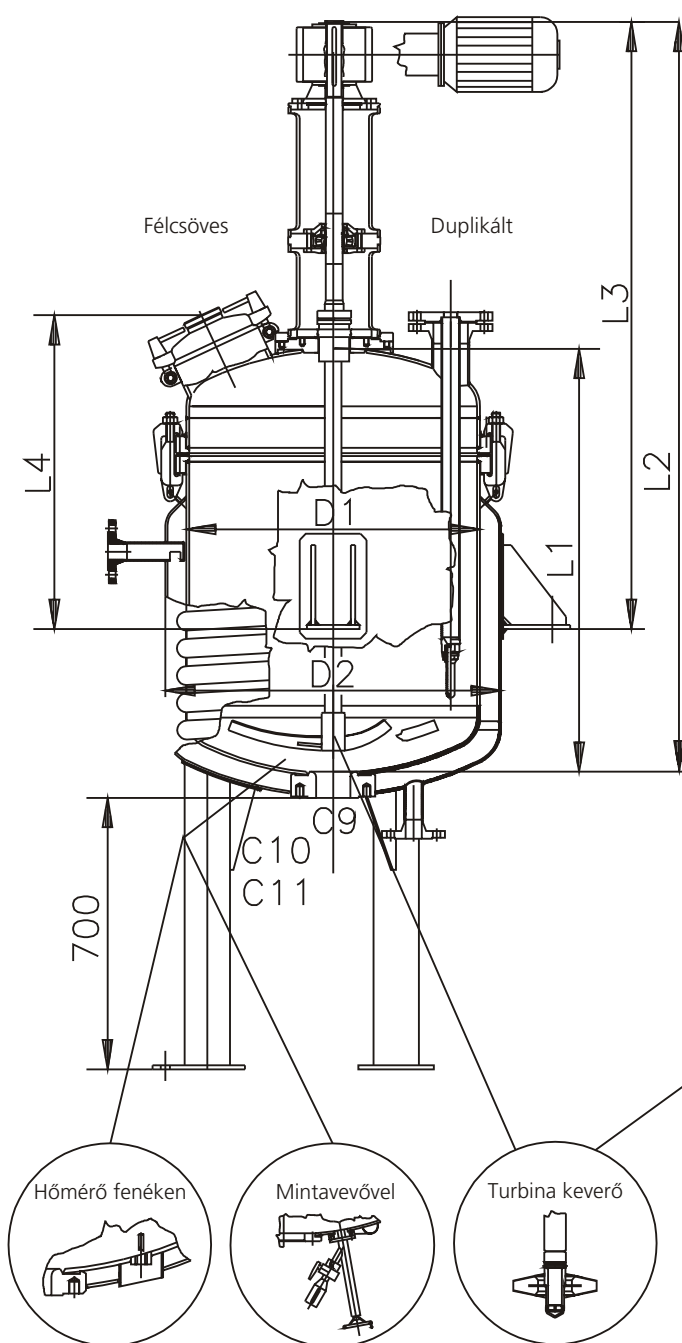

CTK-AS160-AS250

Sekélydomború edényfenékkal
alátámasztás: pata, láb*

CTK-ASK160-AS250

Kúpos edényfenékkal
alátámasztás: pata, láb

CTK-ASM160-AS250

Sekélydomború edényfenékkal,
oldalsó munkanyílással
alátámasztás: láb

Névl.térfogat (lit)	160	250
Össztérfogat (lit)	215	336
D1	600	700
D2 félcsőves	645	745
D2 duplikált	700	800
D3	900	1045
Típus	ASK AS	ASK AS
L1 mm	1020 900	1170 1020
L2 mm	1720 1600	2000 1850
L3 mm	1240	1450
L4 mm	735	745
L5 mm Tip: ASM	1080	1180
C1 NÁ	150	200
C2, C6 NÁ	50	50
C3, C4, C5, C9 NÁ	80	80
C7, C8 NÁ	40	40
C10, C11 NÁ	Hőmérő M20x1,5, Mintavevő igény szerint.	
C12 NÁ Tip: ASM	300	350
Fűtőfel félcsőves	1 m ²	1,3 m ²
Fűtőfel duplikált	1,3 m ²	1,7 m ²
Súly	450	650
Hajt. Kw	1,1	1,5

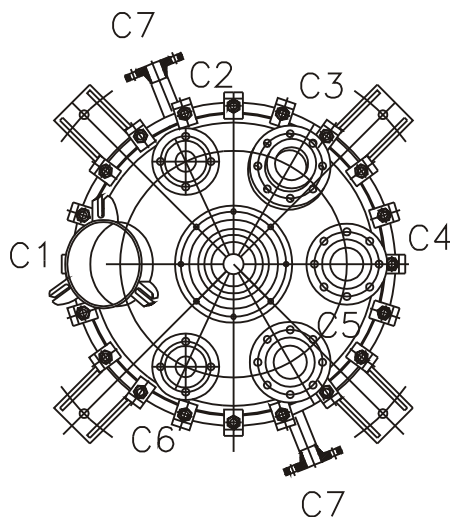

CTK-ASM160-250

Sekélydomború edényfenékkal
oldalsó munkanyílással

