

KÚPOS EXTRAKTOR CSALÁD CTK-ES630-1000



CTK-ES1000 Kúpos extraktor

Műszaki leírás

FELÉPÍTÉS: Készülékeink állóhengeres, karimákkal osztott, keverős edények (lásd Műszaki paraméterek). A készülékfedélen benézőüveggel ellátott munkanyílás, bevilágító lámpa és állítható magasságú dekantáló pipa, vagy hullámtörő kerül beépítésre. A többi fedélcsonk technológiai, az igényeknek megfelelően használható csatlakozásra. Kívánságra a paláston elhelyezett PH mérő csonkkal szállítjuk. A készülékek kúpos edényfenékekkel lezártak. A paláston és a kúpos edényfenéken hosszúkás megfigyelő ablakok vannak kialakítva, melyek egy, a kúpos fenéken elhelyezett lámpa segítségével lehetővé teszik a fázishatár szemmel tartását. Az alátámasztás módja: 4db láb.

ALKALMAZÁSI LEHETŐSÉG: A szerkezeti anyagként felhasznált korrózióálló acélok a készülékeket általános vegyipari, gyógyszeripari, festék- és műanyagipari, kozmetikai és háztartásvegyipari felhasználásra teszik alkalmasá. Az extraktor elsődleges feladata az extrahálási műveletek elvégzése.

MŰKÖDÉSI LEÍRÁS: A készülék alapkivitele a műszaki paraméterekben megadott fordulatszám tartományban kerül szállításra. Kívánságra a hajtóművet frekvenciaváltóval látjuk el. Alapkivitelben a készüléket a kúp falát követő háromágú anker keverővel szállítjuk.

MEGRENDELÉSI PÉLDA: CTK-ES1000 extraktor, PH mérő csonkkal, frekvencia váltós hajtással, lábakkal alátámasztva.

Műszaki paraméterek

NYOMÁS MUNKATÉR: vákuum-atmoszférikus

SZERKEZETI ANYAG: Munkatér: 1.4571, 1.4404, 1.4435

ELEKTROMOS HAJTÁS: Keverőtípustól függően n=15-70 f/perc, Frekvenciaváltós hajtás, Ex. Kivitel

TÖMÍTÉS: PTFE tömítőajkak, vagy egyszeres szárazon futó, csúszógyűrűs tömszelence.

CTK-ES630-1000

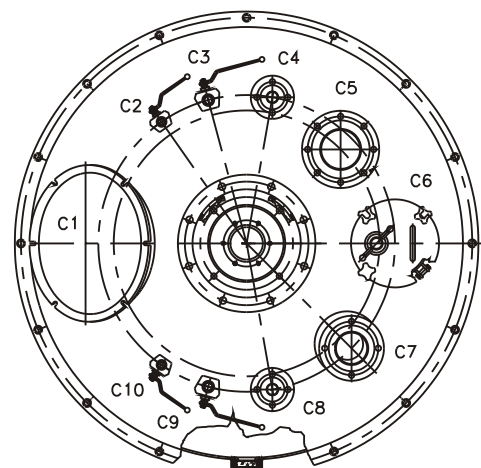
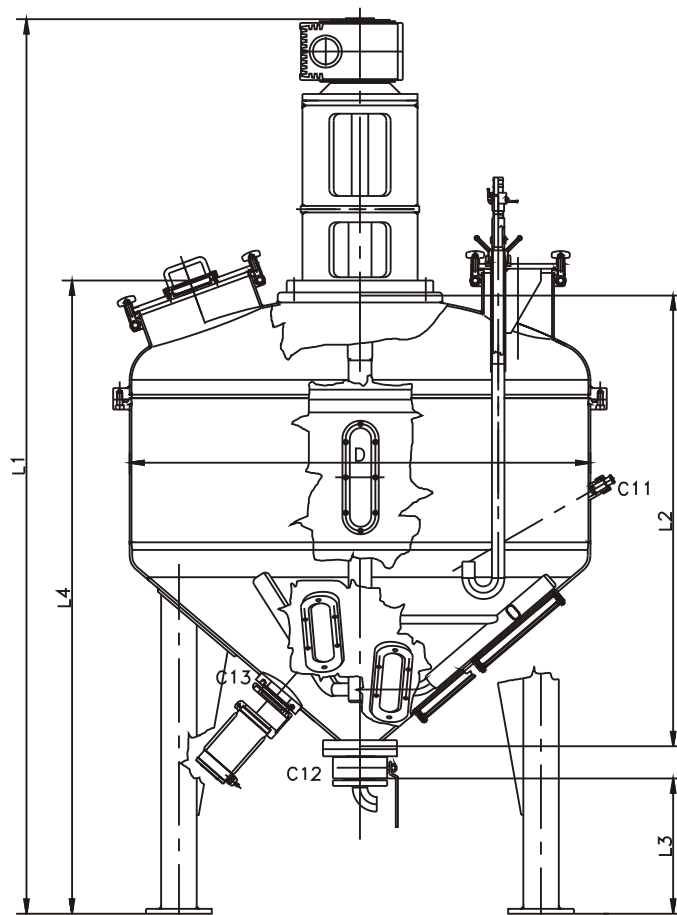

CTK-ES630-1000

Kúpos edényfenékekkel
alátámasztás: láb

Névl.térfogat (lit)	630	1000
Össztérfogat (lit)	835	1285
D	1200	1400
L1 mm	2385	2720
L2 mm	1175	1370
L3 mm	410	410
L4 mm	1705	1925
C1 NÁ	200	350X450
C2, C10 NÁ	20	20
C3, C9 NÁ	25	25
C4, C8, C13 NÁ	32	32
C5 NÁ	125	125
C6 NÁ	200	200
C7 NÁ	100	100
C11 NÁ	C11/4"	C11/4"
C12 NÁ	100	100
Tömeg (kg)	1200	1700
Hajt. Kw	4	5,5