

MOBIL AUTOKLÁV CSALÁD CTK-MS63-100-120

CTK-MS63-100-120

Sekélydomború edényfenékkal, alátámasztás: láb
Mobil, billenthető fedővel

Műszaki leírás

FELÉPÍTÉS: A berendezés álló hengeres, keverős, duplikált, szigetelt, sekélydomborítású edényfenékekkel lezárt készülék. A szigetelés polirozott korrózióálló acéllemezzel burkolt. A készülék karimákkal osztott kivitelű, klamnis csavarokkal bontható, felnyitható fedéllel, benézőnyílással, bevilágító lámpával ellátva, lábakkal alátámasztva. A többi fedélcsonk technológiai, az igényeknek megfelelően használható csatlakozásra. A csonkok kivitele karimás, ill. Tri-Clamp kialakítású lehet. Kívánságra a fenéken elhelyezett alsó hőmérővel ill. mintavevővel szállítjuk. A készülékek 63-100-120 lit. mérettartományban pneumatikus hajtással, 160-250 lit. mérettartományban pneumatikus vagy elektromos hajtással rendelhetők. A keverőtengely függőleges, excentrikus elhelyezésű, ill. ferdén a munkatérbe nyúló lehet. A fedélnyitás reteszelve a keverő motorral. A 160-250 lit. mérettartományban a készülékek a kibillenthető fedél mellett fix. fedél kialakítással is rendelhetők. A berendezés mobil kivitelű, a kerekek közül 2 fix, 2 beálló, fékes kialakítású.

ALKALMAZÁSI LEHETŐSÉG: A szerkezeti anyagként felhasznált korrózióálló acélok a készülékeket általános vegyipari, gyógyszeripari, festék- és műanyagipari, kozmetikai és háztartásvégipari felhasználásra teszik alkalmassá. A mobil autokláv elsődleges feladata természetesen a hidromechanikus keverés, de az ezzel összefüggő pl. oldási, diszpergálási (folyadék-folyadék, szilárd-folyadék, folyadék-gáz), bepárlási, kristályosítási, extrahálási stb. művelet elvégzésére is alkalmas. A készülék burkolt szigetelése kielégíti a végtermék feldolgozó tisztaterekben megkívánt tisztíthatósági követelményeket. Amennyiben a választott technológia nem kíván hűtést-fűtést, a műszaki paraméterekben meghatározott nyomástartományban duplikátúra nélkül is rendelhető a készülék.

MŰKÖDÉSI LEÍRÁS: A készülék alapkivitele a műszaki paraméterekben megadott, keverő kialakítástól függő fordulatszám tartományban kerül szállításra. Kívánságra az elektromos hajtóművet frekvenciaváltóval látjuk el. Alapkivitelben a készüléket turbina keverővel szállítjuk. Igény szerint háromágú impeller keverővel is rendelhető. Az autoklávban végezhető műveletek hőmérséklet igénye a köpenyterre köthető hűtő-fűtő közegek megfelelő megválasztásával kielégíthető.

MEGRENDELÉSI PÉLDA: CTK-MS100 mobil autokláv, pneumatikus hajtással. Külön kívánságra a készülékeket műszerezve (nyomás, hőmérséklet), a kijelzőket és a pneumatikus ill. elektromos hajtás betápját is magába foglaló fali műszerszerszegrénnyel együtt, komplett egységként is szállítjuk. Ezen felül elektromos fűtésű változata is megrendelhető.

CTK-MS63-MS100 Műszaki paraméterek

Duplikátúra nélküli kivitel

NYOMÁS MUNKATÉR: vákuum-atmoszférikus, vákuum-3bar

Duplikált, szigetelt kivitel

NYOMÁS MUNKATÉR/KÖPENYTÉR: vákuum-3bar/3bar

SZERKEZETI ANYAG: Munkatér: 1.4571, 1.4404, 1.4435.

Köpenytér: 1.4301, 1.4541, 1.4571

HŐMÉRSÉKLET: -15:200 °C

PNEUMATIKUS HAJTÁS: Keverőtípustól függően n=15-900 f/perc, Mannesmann Demag

TÖMÍTÉS: PTFE tömítőajkak, vagy egyszeres szárazon futó csúszógyűrűs tömzselence

CTK-MS63 CTK-MS100 CTK-MS120

Sekélydomború edényfenékkal, alátámasztás: láb

mobil, billenthető fedővel

duplikált, szigetelt vagy duplikátúra nélküli kivitel

Névl.térfogat (lit)	63	100	120
Össztérfogat (lit)	95	125	171
D1	508	550	600
D2 duplikált	550	600	650
D3 duplikált	600	650	700
L1 mm	1740	1825	1840
L2 mm	585	665	755
L3 mm	515	515	515
L4 mm	1285	1365	1425
C1 NÁ	100	125	125
C2, C5, C9 NÁ	25	25	25
C3 NÁ	50	50	50
C4 NÁ	C11/4"	C11/4"	C11/4"
C6 NÁ	100	100	100
C7, C8 NÁ	20	20	20
C10 NÁ	M20x1,5	M20x1,5	M20x1,5
Fűtőfel duplikált (m ²)	0,65	0,75	1,05
Tömeg (kg)	180	250	270
Hajt. (kW)	0,225-0,55	0,225-0,55	0,225-0,55

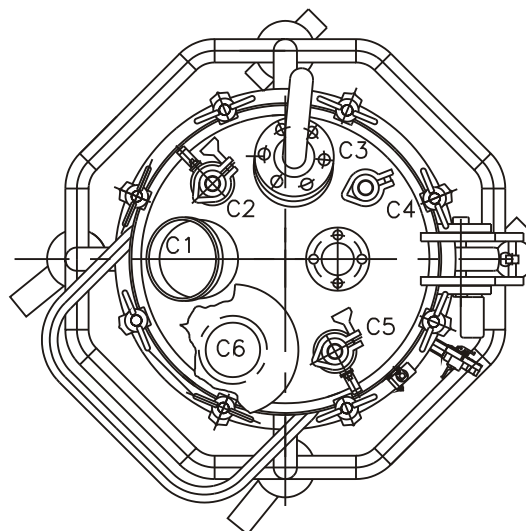
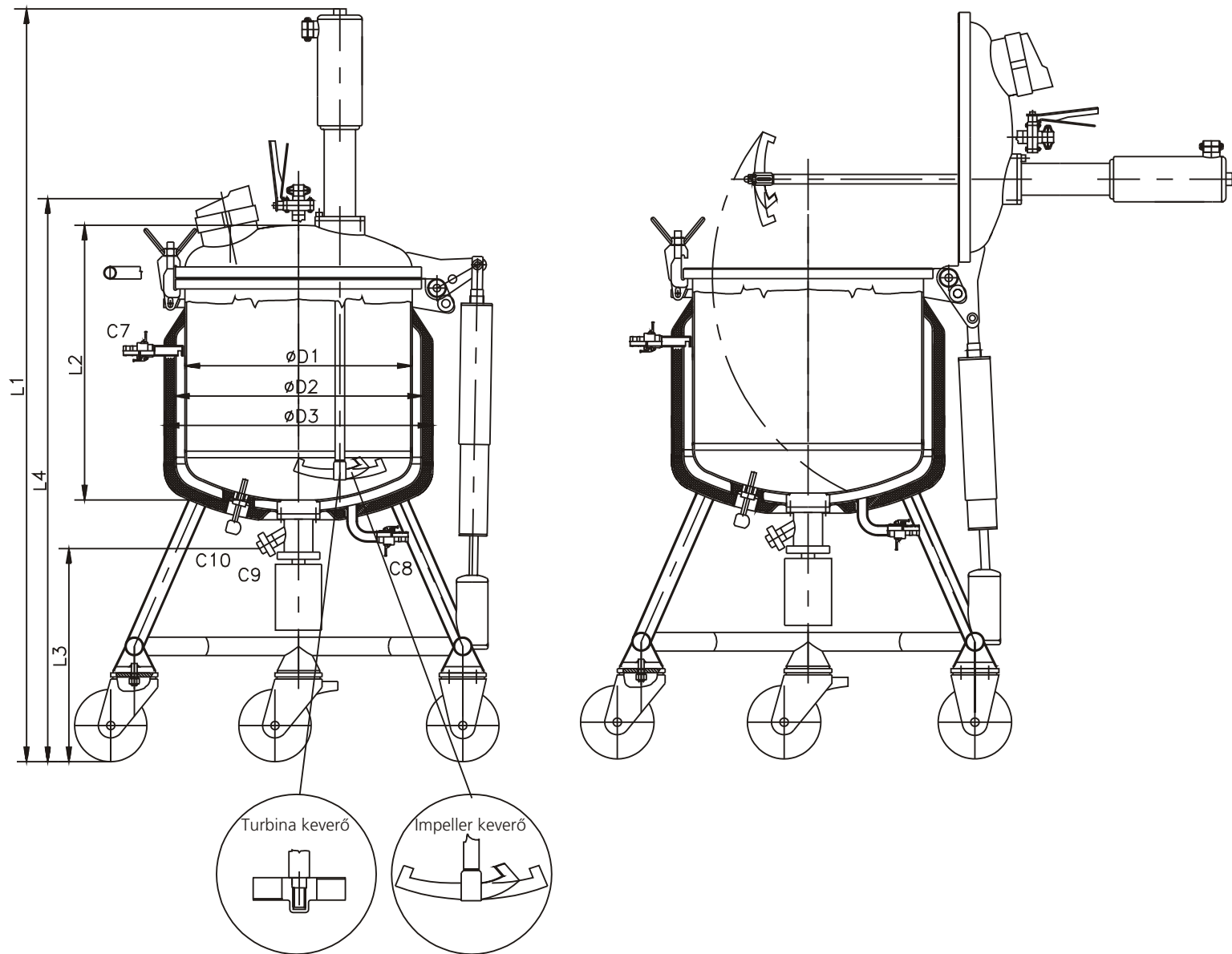

KEVERŐS KÉSZÜLÉKEK

CTK-MS160-250

Sekélydomború edényfenékkal, alátámasztás: láb
mobil, billenthető fedővel
mobil, fix fedővel



CTK-MS100 Mobil autokláv billenthető fedéllel, pneumatikus hajtással

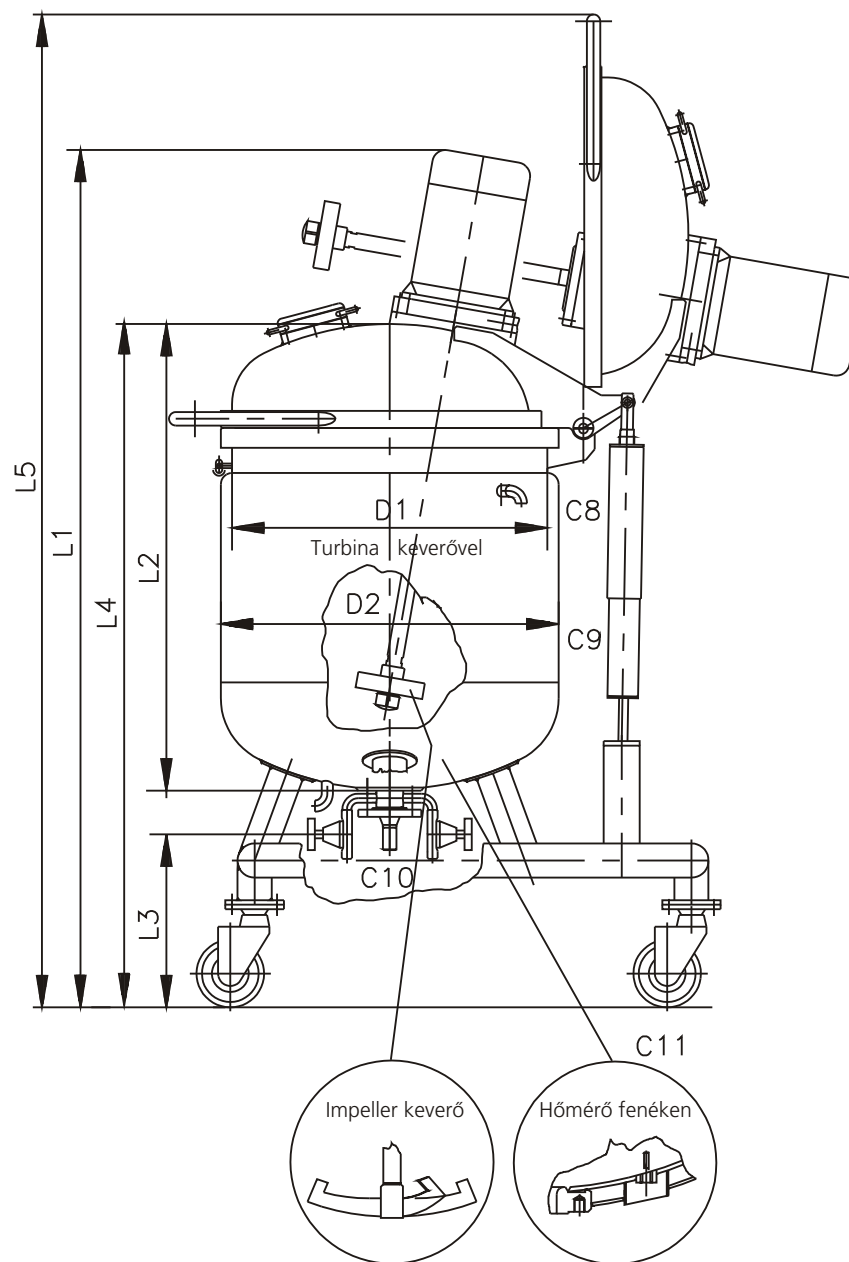

CTK-MS250 Mobil autokláv billenthető fedéllel, elektromos hajtással

CTK-MS160-MS250 Műszaki paraméterek

NYOMÁS MUNKATÉR/KÖPENYTÉR: vákuum-3bar/3bar

SZERKEZETI ANYAG: Munkatér: 1.4571, 1.4404, 1.4435.

Köpenytér: 1.4301, 1.4541, 1.4571

HŐMÉRSÉKLET: -15:200 °C

ELEKTROMOS HAJTÁS: Keverőtípustól függően n=15-250 f/perc, Frekvencia-váltós hajtás, Eex kivétel **TÖMÍTÉS:** PTFE tömítőajkak, vagy egyszeres szárazon futó, csúszógyűrűs tömszelence

PNEUMATIKUS HAJTÁS: Keverőtípustól függően n=15-250 F/perc, Mannesmann Demag

TÖMÍTÉS: PTFE tömítőajkak, vagy egyszeres szárazon futó csúszógyűrűs töm-

CTK-MS160 CTK-MS250

Sekélydomború edényfenékkal, alátámasztás: Láb
mobil, billenthető fedővel
mobil, fix fedéllel

Névl.térfogat (lit)	160	250
Össztérfogat (lit)	215	335
D1	600	700
D2	650	750
L1 mm	1770	1890
L2 mm	900	1020
L3 mm	385	385
L4 mm	1380	1500
L5 mm	2020	2185
C1 NÁ	125	125
C2, C7, C10 NÁ	25	25
C3, C4, C8, C9 NÁ	20	20
C5, C11 NÁ	M20x1,5	M20x1,5
C6 NÁ	40	40
Fűtőfel duplikált	1,3 m ²	1,7 m ²
Tömeg (kg)	350	500
Hajt. Kw	1,1	1,5

