

# SZŰRŐBERENDEZÉSEK

## KOSARAS, TÁLCÁS SZŰRŐ CTK-088

### Műszaki leírás

**FELÉPÍTÉS:** A készülék állóhengeres, osztott kivitelű. Az osztás alatti hengeres rész és a fenék duplikált, nyomásálló kivitelű. A belső térben is és a duplikátorban is 6-6 bar a megengedett nyomás. A készülék 4 db kerékre van szerelve, melyből kettő önbeálló, fékes kivitelű. Az edény fenekére alá vannak beszerelve a szűrlet áramlási irányát szabályozó csapok, valamint a szűrőanyag el- vagy bevezetésére szolgáló csomók. A csatlakoztatások CTK-QC gyorscsatlakozókkal történnek. A készüléktestbe tálcás szűrésre alkalmas tálcaoszlop vagy szűrőkosár szerelhető be. A készülékhez kétféle fedél használható: a tálcás szűrőhöz tartozó, bolygató nélküli fedél és a kosaras szűrőhöz tartozó, bolygatóval ellátott fedél. A bolygató nélküli fedél a kosaras szűrőhöz is használható.

**ALKALMAZÁSI LEHETŐSÉG:** A készülék általános vegyipari, gyógyszeripari, festék- és műanyagipari, kozmetikai és háztartásvegyipari felhasználásra készült. Újdonság, hogy a berendezés többféle szűrési módban alkalmazható. Egyrészt mint tálcás szűrő, másrészt felhasználható mint kosaras illetve lencseszűrő. A kosaras kivétel használata esetén a bolygató szerkezet megforgatásával a leülepedett szűrőlepedény fellazítható. A tálcás szűrő alkalmazásának tipikus esete a derítősűrés, azaz a szennyeződés kiszűrése oldatokból néhány kg segédanyaggal együtt.

**MŰKÖDÉSI LEÍRÁS:** A bevezetett folyadék először a textil szűrőrétegen halad át, majd egy mélységi szűrőbetétre kerül.

### Műszaki paraméterek

<b>FŐ MÉRETEK (H/Sz/M):</b>	Tálcás 800x800x1650 mm	Kosaras 800x800x1660 mm
<b>A HENGERES RÉSZ ÁTMÉRŐJE:</b>	600 mm	600 mm
<b>TÁNYÉROK SZÁMA:</b>	16	-
<b>SZŰRŐFELÜLET:</b>	4,8 dm <sup>2</sup>	-
<b>ISZAPTÉR:</b>	-	75 liter
<b>TELJES TÉRFOGAT:</b>	150 liter	170 liter
<b>TÖMEG ÜRESEN:</b>	225 kg	180 kg
<b>ÜZEMI HŐMÉRSÉKLET:</b>	0°C÷+120°C	0°C÷+120°C
<b>NYOMÁS MUNKAT./KÖPENYTÉR:</b>	6/6bar	6/6bar
<b>SZERKEZETI ANYAG:</b>	KO36	KO36

<b>CSONKJEGYZÉK:</b>	C <sub>1</sub> : NÁ32	NÁ32
	C <sub>2</sub> : NÁ32	NÁ32
	C <sub>3</sub> : M20x1,5	M20x1,5
	C <sub>4</sub> : NÁ32	NÁ32
	C <sub>5</sub> : NÁ15	NÁ25
	C <sub>6</sub> : NÁ25	NÁ25
	C <sub>7</sub> : NÁ25	NÁ25

## CTK-088

### Kosaras szűrő

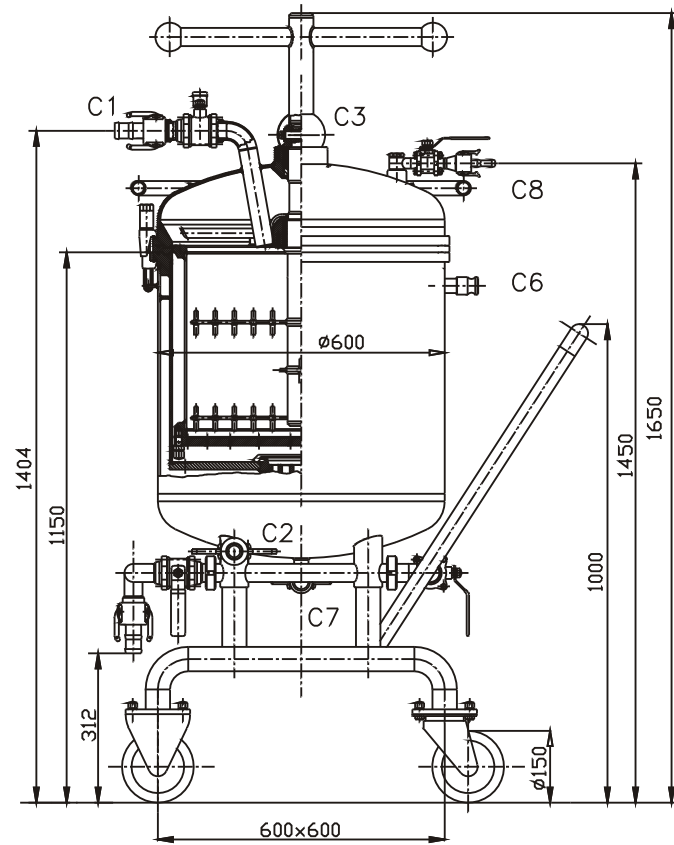

## CTK-088

### Tálcás szűrő

